



反井钻滚刀

RAISE BORING HOB

产品 PRODUCT 服务手册 SERVICE MANUAL



葫芦岛力天重工机械有限公司

座机: +86 0429-2269666

电话: +86 180 8049 6772

地址: 辽宁省葫芦岛市打渔山泵业产业园区同心路6号网

邮箱: litianmachinery@outlook.com

网址: www.litechtools.com

“力天重工”专注于研发和生产岩石开挖
的破岩工具并拥有优质的服务与丰富的产品线

PRECISION TOOLS >>>
CRAFTSMANSHIP QUALITY >>>

产品简介

Product introduction

葫芦岛“力天重工”专注于研发和生产岩石开挖的破岩工具和钻具。通过在设计、材料、机加及热处理工艺等关键领域进行持续改进，形成独自特色，获得用户高度认可。

公司专注于多个领域：

反井钻具：

反井钻具适用于天井钻机，并适用于各种刀盘。具有破岩效果好，耐磨性能高，使用寿命长等优点。

钎具：

钎尾、连接套、钻杆、钻头。

TBM刀具：

各种规格的滚刀，成为目前国内最大硬岩滚刀专业制造厂家。



Product application
产品应用



“力天重工”专注于研发和生产岩石开挖的破岩工具并拥有优质的服务与丰富的产品线

"Litian heavy industry" focuses on R & D and production of rock breaking tools for rock excavation, with high-quality services and rich product lines

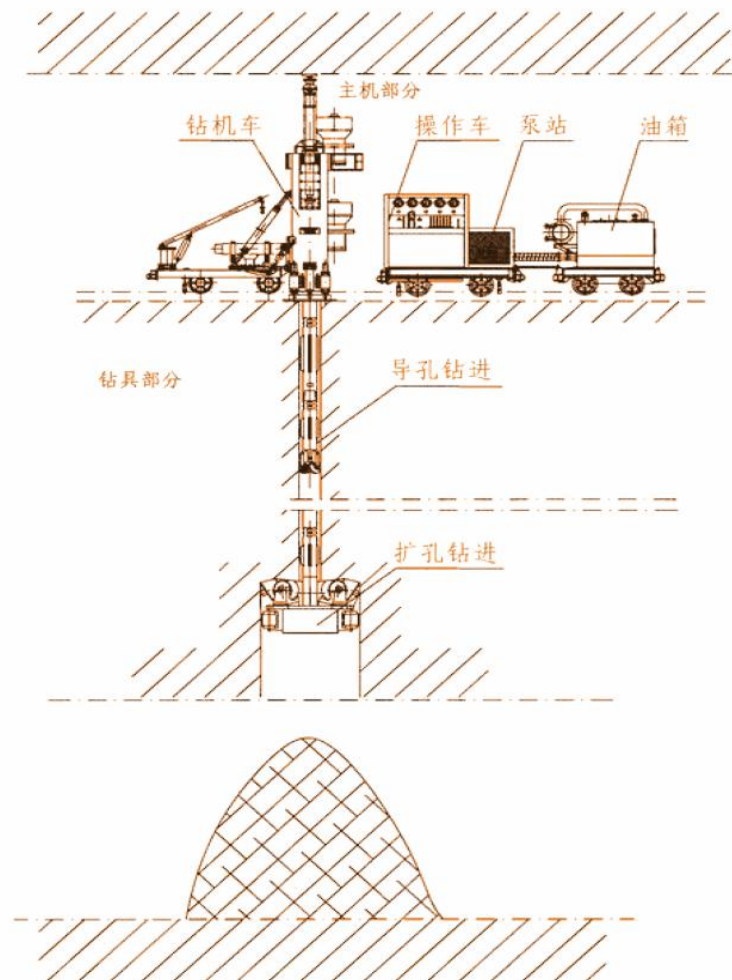

反井滚刀—槽型布齿系列 LT347521-00A

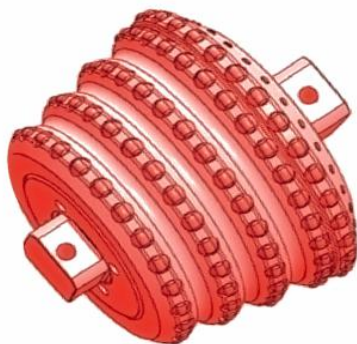

NO.	型号	A	B	C	E	F	合金排数	锥度
1	LT347521-00A	336	246	347	76	76	5	21°

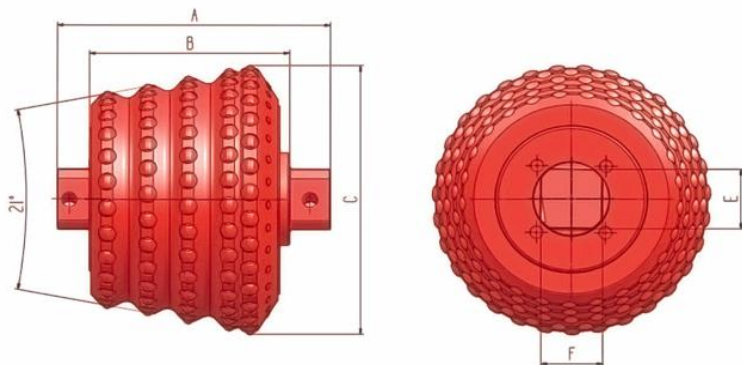

Application Parameters 应用参数

- 01. 适用于岩石硬度：普氏硬度 $11 \leq f \leq 15$
- 02. 推荐单滚刀钻压：100KN~200KN
- 03. 最大承受钻压：245KN
- 04. 推荐刀盘旋转速度：3- 15 RPM
- 05. 最大线速度：90m/min

Product Features 产品特点

- 01. 采用独特齿形的楔形齿硬质合金。（ $\varphi 22$ ）
- 02. 耐磨合金钉使刀体磨损最小。
- 03. 轴承结构为圆锥滚子轴承。
- 04. 金属密封。
- 05. 可修复，可量身定做。

反井滚刀-槽型布齿系列 LT347521-00B

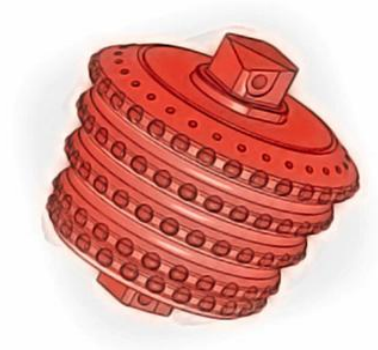

NO.	型号	A	B	C	E	F	合金排数	锥度
1	LT347521-00B	336.2	246	346.7	76	76	5	21°

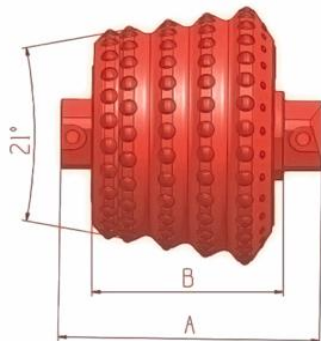
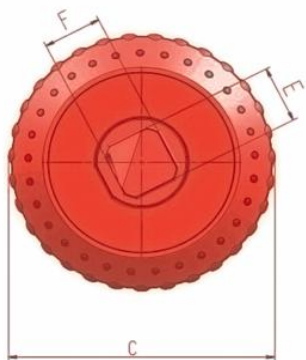

Application Parameters 应用参数

- 01. 适用于岩石硬度：普氏硬度 $11 \leq f \leq 15$
- 02. 推荐单滚刀钻压：100KN~200KN
- 03. 最大承受钻压：245KN
- 04. 推荐刀盘旋转速度：3- 15 RPM
- 05. 最大线速度：90m/min

Product Features 产品特点

- 01. 采用独特齿形的楔形齿硬质合金。（ $\phi 22$ ）
- 02. 耐磨合金钉使刀体磨损最小。
- 03. 轴承结构为圆锥滚子轴承。
- 04. 金属密封。
- 05. 可修复，可量身定做。

反井滚刀-槽型布齿系列 LT340420-00



NO.	型号	A	B	C	D	E	F	合金排数	锥度
1	LT340420-00	335	239.5	340	40	80	80	4	20°
2	LT340520-00B	335	239.5	340	40	82	82	5	20°

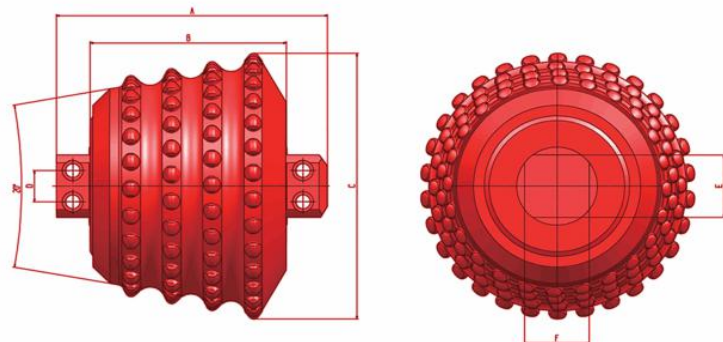

Application Parameters 应用参数

- 01. 适用于岩石硬度：普氏硬度 $11 \leq f \leq 15$
- 02. 推荐单滚刀钻压：100KN~200KN
- 03. 最大承受钻压：245KN
- 04. 推荐刀盘旋转速度：3- 15 RPM
- 05. 最大线速度：90m/min

Product Features 产品特点

- 01. 采用独特齿形的楔形齿硬质合金。（ $\varphi 22$ ）
- 02. 轴承结构为圆锥滚子轴承。
- 03. 金属密封。
- 04. 可修复，可量身定做。

反井滚刀-槽型布齿系列 LT320620-00

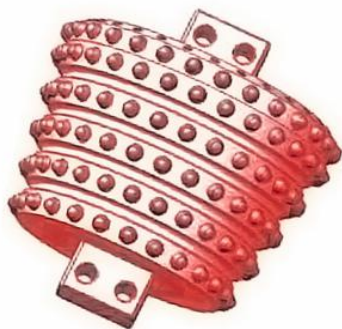

NO.	型号	A	B	C	D	E	F	合金排数	锥度
1	LT320520-00	331	227	320	45	86	80	5	20°
2	LT320620-00	331	227	320	45	86	80	6	20°

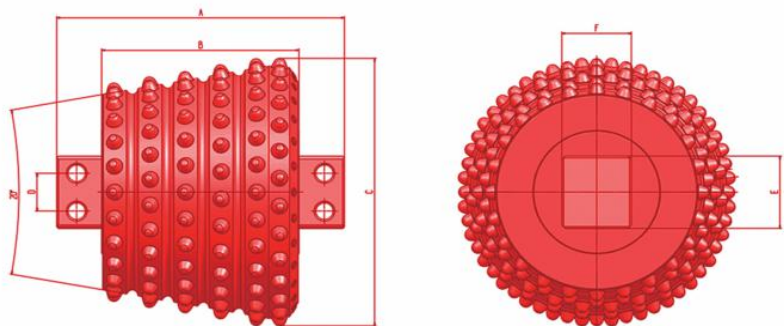

Application Parameters 应用参数

01. 适用于岩石硬度：普氏硬度 $11 \leq f \leq 15$
02. 推荐单滚刀钻压：100KN~200KN
03. 最大承受钻压：245KN
04. 推荐刀盘旋转速度：3- 15 RPM
05. 最大线速度：90m/min

Product Features 产品特点

01. 采用独特齿形的楔形齿硬质合金。（ $\varphi 22$ ）
02. 轴承结构为圆锥滚子轴承。
03. 金属密封。
04. 可修复，可量身定做。

反井滚刀-任意布齿系列

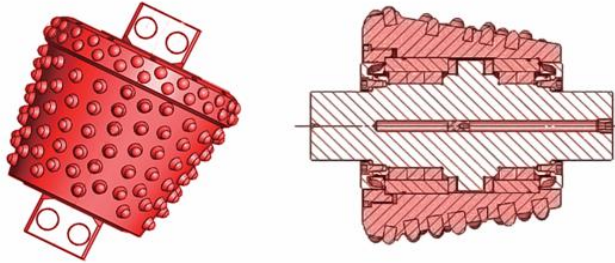

NO.	型号	英寸	A	B	C	D	E	F	锥度
1	LT28020-00A	12"	340	227	280	45	86	80	20°
2	LT21820-00A	8"	192	156	218	30.5	59.5	49.5	20°

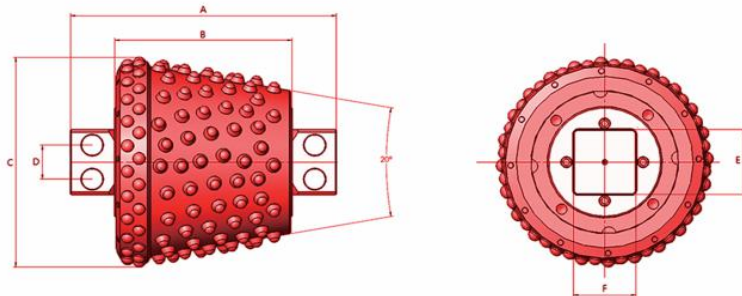

Application Parameters 应用参数

- 01. 适用于岩石硬度：普氏硬度 $f \leq 12$
- 02. 推荐单滚刀钻压：100KN~170KN (12")、60KN~100KN (8")
- 03. 最大承受钻压：196KN (12")、120KN (8")
- 04. 推荐刀盘旋转速度：3- 15 RPM
- 05. 最大线速度：90m/min

Product Features 产品特点

- 01. 背锥采用球齿合金，主锥采用锥球齿合金。
- 02. 采用随机布齿从而实现井底击碎带的全覆盖。
- 03. 轴承结构为滚刀专用芯包轴承。
- 04. 金属密封。
- 05. 可修复，可量身定做。

Maintenance service plan
维修服务方案



维修
REPAIR

◆ ◆ ◆ ◆

我们可以根据用户的施工围岩条件、所使用的设备、通过优化刀具设计、使得用户能以降低的综合成本实现最快的掘进速度。

◆ ◆ ◆ ◆

我们可以为用户提供全程刀具检查、配置、检测、修复等一系列工作和培训。



PRODUCT
产品服务网络